

KAĞIT VE MATBAA

Cai Lun, günümüzden yaklaşık 2000 (iki bin) yıl önce Çin'de yaşayan bir memurdu. M.S. 105 yılında kağıdı icat etti. Dut ağacı kabuğu, kenevir ve kumaş parçalarını suyla karıştırarak ezdi. Presleyerek suyunu çıkardı ve bu ince tabakayı kuruması için ipe astı. Bu şekilde kağıdı elde etti.



Çin'de icat edilen kağıt Avrupa'ya 1000 (bin) yıl sonra ancak gelebildi. Avrupa'da ilk kağıt 1151 (bin yüz elli bir) yılında İspanya'da yapıldı. Özellikle matbaanın gelişmesi ile kağıda duyulan ihtiyaç arttı. Kağıt üretiminde zorluk yaşıyordu.

Kesin tarihi bilinmiyor ama yaklaşık 18. yüzyılın başlarında Fransız bilimci Reaumur ormanda ağaçların arasında yürürken bir yaban arısı kovani gördü. Kovani dikkatlice incelediğinde o günkü koşullarda yapılan kağıdın yüzeyine benzediğini fark etti. Peki arılar kovani nasıl yapıyorlardı? Kısa bir incelemeden sonra gördü ki arılar kütük parçalarını kemirip mide sıvıları ve salyalarıyla karıştırıyorlardı. Bu karışımı kovanın yapımında kullanıyorlardı. Bu fikirden yararlanarak kağıt üretme makinesi icat etti. Bu makine az sayıda kağıt üretebiliyordu. Daha sonraki zamanlarda yeni makineler yapılarak kağıt üretim çalışmaları hızlandırılmıştır. Bu çalışmalar günümüz teknolojisinin temelini oluşturmuştur.

➡ Aşağıdaki soruları cevaplayalım.

1. Metnin konusu nedir?

.....
.....
.....

2. Metnin ana fikri nedir?

.....
.....
.....

3. Kağıdı kim bulmuştur?

.....
.....
.....









































4. Çin'de icat edildikten sonra ilk kağıt Avrupa'daki hangi ülkeye gelmiştir?

- A. İspanya
B. Fransa
C. İtalya













5. Ağaçların arasında yürürken arı kovani gören bilim adamı kimdir?

- A. Cai Lun
B. Edison
C. Reaumur

 Aşağıda karışık olarak verilen kelimelere karşılık gelen sembolleri kurallı ve anlamlı bir cümle oluşturacak şekilde örnekteki gibi dizelim.

 hepimiz	 korktuk	 sırasında	 çok	 deprem	     
 sordu	 öğretmen	 soru	 bir	 zor	 _____
 hiç	 sıkılmadım	 Ekin'le	 dolaşırken	 kırlarda	 _____
 akşama	 sabahtan	 durdum	 çalışıp	 kadar	 _____
 dün	 aldık	 akşam	 arabamızı	 yeni	 _____
 gördüm	 sokakta	 küçük	 yavrusu	 kedi	 _____

 Aşağıdaki devrik cümleleri kurallı hale çevirelim.

 Babam geldi yanıma.	 Pazardan aldım iki kilo mandalina.
 _____	 _____
 Bakkala gittik arkadaşım Sergen'le.	 Geliyorum yemeğimi yedikten sonra.
 _____	 _____
 Kirlenmiş evimizdeki perdeler.	 Koşup durdum arkama bakmadan.
 _____	 _____

 Aşağıdaki görsellerle ilgili örnekteki gibi birer "olumlu, olumsuz, soru" cümlesi yazalım.



Ahmet yatakta uyuyor.



Ahmet yatakta uyumuyor.









Ahmet yatakta uyuyor mu?

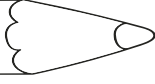

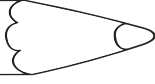
Olumlu - Olumsuz - Soru Cümleleri

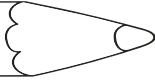
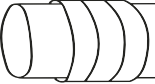
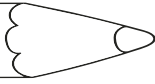
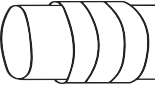
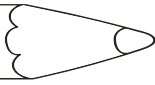
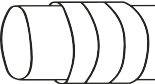
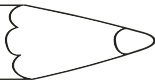
 Aşağıdaki kelimelerin içindeki cümleler olumlu ise birinci daireyi, olumsuz ise ikinci daireyi, soru cümlesi ise üçüncü daireyi boyayalım.

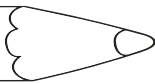
	Derya elindeki kalemi yere düşürdü		<input type="radio"/>	<input type="radio"/>	<input type="radio"/>
	Neden arabayla gittin		<input type="radio"/>	<input type="radio"/>	<input type="radio"/>
	Kaç tane kurabiye kaldı		<input type="radio"/>	<input type="radio"/>	<input type="radio"/>
	Annene sesini yükseltmemelisin		<input type="radio"/>	<input type="radio"/>	<input type="radio"/>
	Bilgisayarım açılmadı		<input type="radio"/>	<input type="radio"/>	<input type="radio"/>
	Ağacın yeşilini çok severim		<input type="radio"/>	<input type="radio"/>	<input type="radio"/>
	Benimle birlikte yürür müsün		<input type="radio"/>	<input type="radio"/>	<input type="radio"/>

 Aşağıdaki cümleleri örnekteki gibi soru cümlesi şeklinde yazalım.

➤➤ Okula yarın gidecek.

Okula yarın mı gidecek

➤➤ Annem sana pasta yaptı.

➤➤ İstanbul'da oturuyor.

➤➤ Soğukta kaldığı için hasta oldu.

➤➤ Gözleri bozuldu.

➤➤ Ahmet havuza girdi.

➤➤ Pazartesi sinemaya gidecekler.

➤➤ Çiçek güzel kokuyor.

 Aşağıdaki çiçeklerin yapraklarında yazan özel adları maviye, tür adlarını sarıya boyayalım.

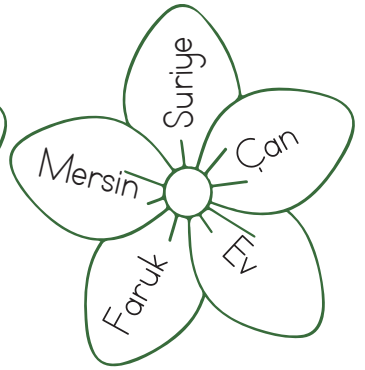
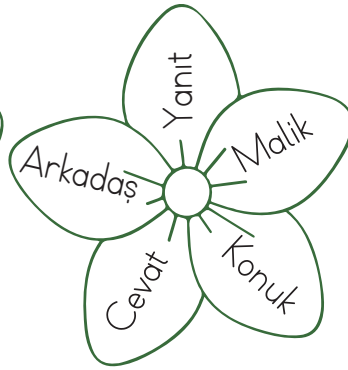
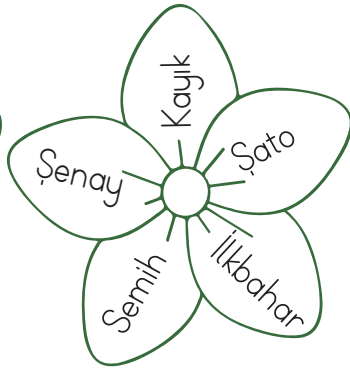
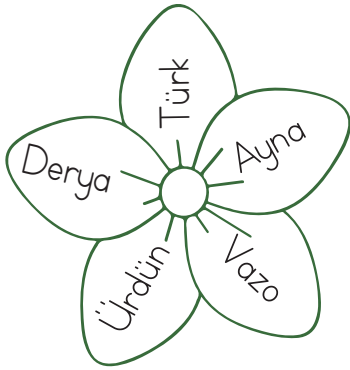
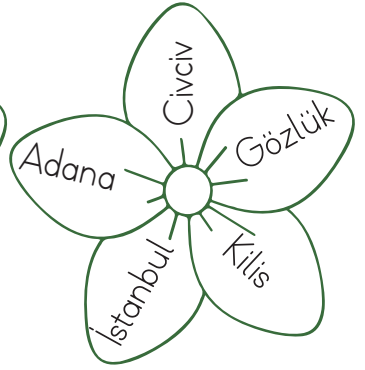
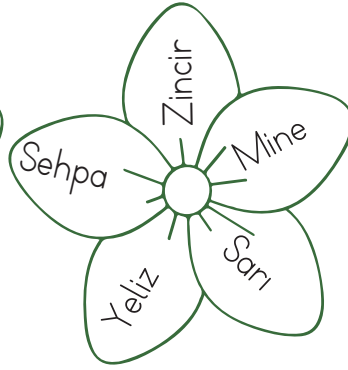
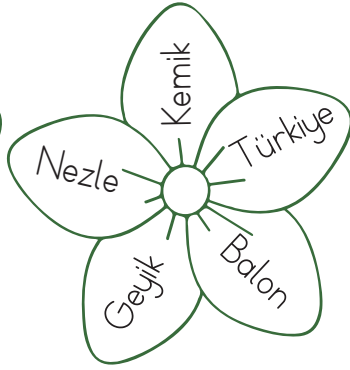
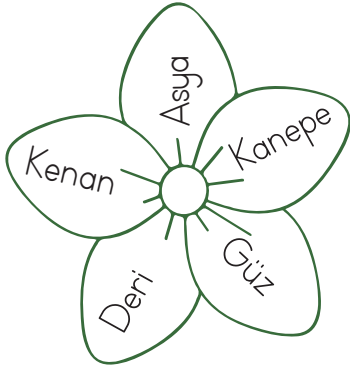

 Aşağıda verilen adları gruplayarak ait oldukları tablolara yazalım.



Tekil Adlar

.....

.....

.....

.....

.....

.....

kuklalar

denizler

geyik

fular

zeytin

yular

gözler

kuşlar

balonlar

çaydanlık

halılar

kitaplık

arılar

merdiven

Çoğul Adlar

.....

.....

.....

.....

.....



 Aşağıdaki kutuları verilen açıklamalara uygun olarak dolduralım. Bulmacayı çözelim.

1 Art arda sıralanan kelimelerin arasına konur.

2 Soru cümlelerinin sonuna konur.

3 Tamamlanmış cümlelerin sonuna konur.

4 Heyecan, korku bildiren cümlelerin sonuna konur.

5 Heceleri ayırmak için kullanılır.

6 Özel isimlere gelen ekleri ayırmak için kullanılır.

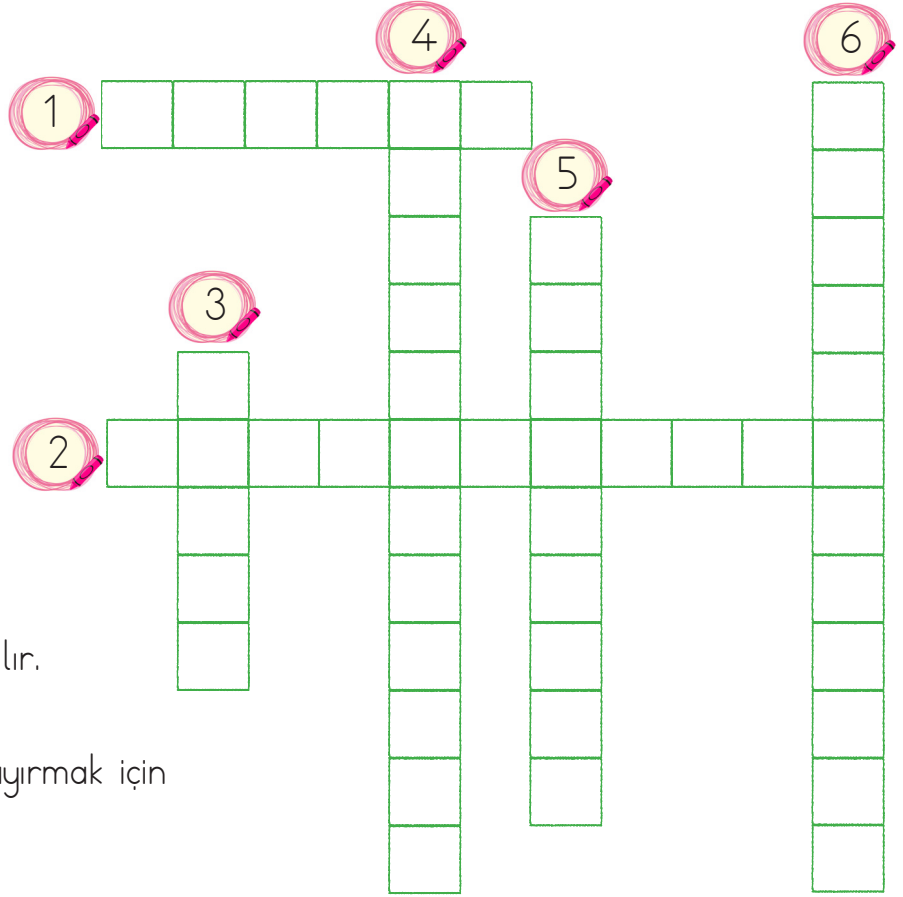

 Aşağıda verilen metni altındaki boşluğa yazalım. Metindeki cümlelere gelmesi gereken noktalama işaretlerini koyalım.

Hey nereye bastığına dikkat et Bu fidanları dikmek için uğraşanlara saygı göstermelisin dedi Neye uğradığımı şaşırđım Dikkatsiz davranmışđım ve istemeden fidanlardan birinin üzerine basmışđım O an gerçekten çok kötü hissetmişđim Başımı kaldırdım ve Kusura bakmayın dedim Beni uyarın kiři de istemeden yaptığımı anlamışđı Verdiđi tepkide çok haklıydı. O kadar insan dünyayı güzelleştirmek için uğraşırken ben dikkatsizce davranmışđım

 Aşağıdaki çetele tablolarını inceleyelim. Verilerini yazalım

Tablo: Bir ilde bulunan meslekler

Meslek Adı	Meslek Sayısı
Avukat	
Doktor	
Öğretmen	
Mühendis	
Mimar	

- İlde bulunan avukat sayısı :
- İlde bulunan doktor sayısı :
- İlde bulunan öğretmen sayısı :
- İlde bulunan mühendis sayısı :
- İlde bulunan mimar sayısı :

Tablo: Bahçede bulunan çiçekler

Çiçek Adı	Çiçek Sayısı
Gül	
Lale	
Menekşe	
Karanfil	
Papatya	

- Bahçede bulunan gül sayısı :
- Bahçede bulunan lale sayısı :
- Bahçede bulunan menekşe sayısı :
- Bahçede bulunan karanfil sayısı :
- Bahçede bulunan papatya sayısı :

Tablo: Pastahane de bulunan pastalar

Pasta Çeşidi	Pasta Sayısı
Çilekli	
Elmalı	
Muzlu	
Vişneli	
Çikolatalı	

- Çilekli pasta sayısı :
- Elmalı pasta sayısı :
- Muzlu pasta sayısı :
- Vişneli pasta sayısı :
- Çikolatalı pasta sayısı :

 Aşağıdaki sıklık tablolarından yararlanarak çetele tablolarını dolduralım.

Tablo: Toplar Sıklık Tablosu

Toplar	Top Sayısı
Futbol topu	25
Basketbol topu	12
Voleybol topu	5
Hentbol topu	15
Pinpon topu	21

Tablo: Toplar Çetele Tablosu

Toplar	Top Sayısı

Tablo: Okunan Kitaplar Sıklık Tablosu

Kitaplar	Okuyan Sayısı
Hikaye Kitabı	10
Masal Kitabı	6
Şiir Kitabı	3
Roman	9
Çocuk Kitabı	14

Tablo: Okunan Kitaplar Çetele Tablosu

Kitaplar	Okuyan Sayısı

Tablo: Sevilen Renkler Sıklık Tablosu

Renkler	Seven Sayısı
Kırmızı	18
Mavi	13
Sarı	11
Yeşil	15
Pembe	20

Tablo: Sevilen Renkler Çetele Tablosu

Renkler	Seven Sayısı

Aşağıdaki nesne grafiklerini şekil grafiği ile gösterelim. Şekil olarak ■ kullanalım.

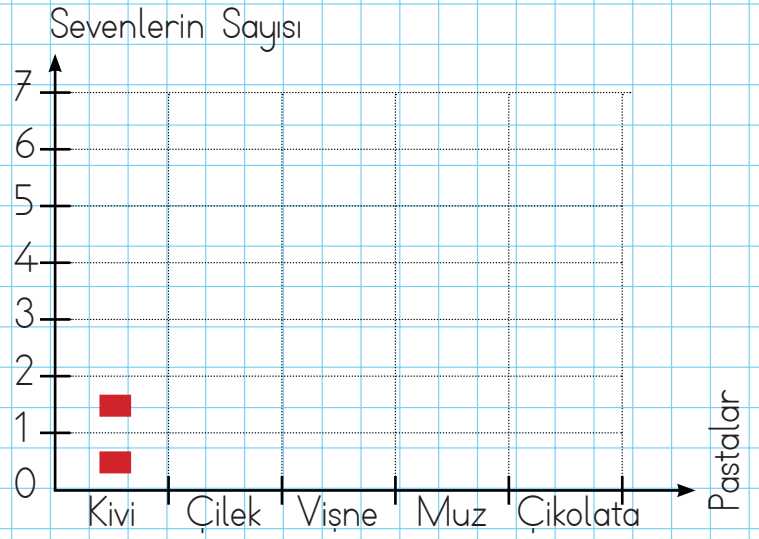

Not: Her resim 1 kişiyi göstermektedir.

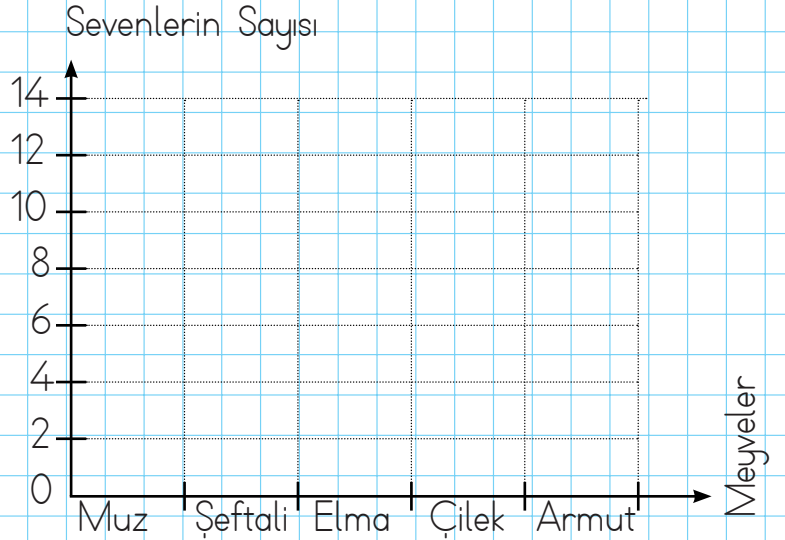

Not: Her resim 2 kişiyi göstermektedir.

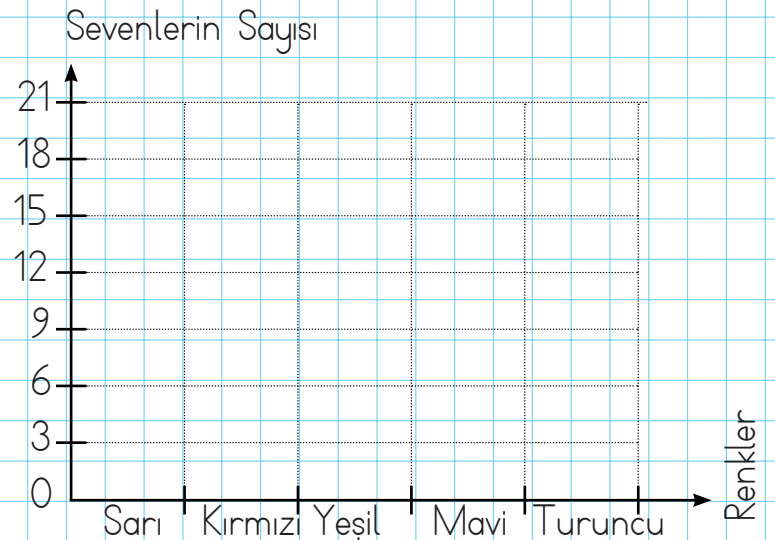

Not: Her resim 3 kişiyi göstermektedir.

Aşağıdaki şekil grafiklerini inceleyelim, soruları cevaplayalım.

Hayvanat bahçesindeki hayvan sayısı

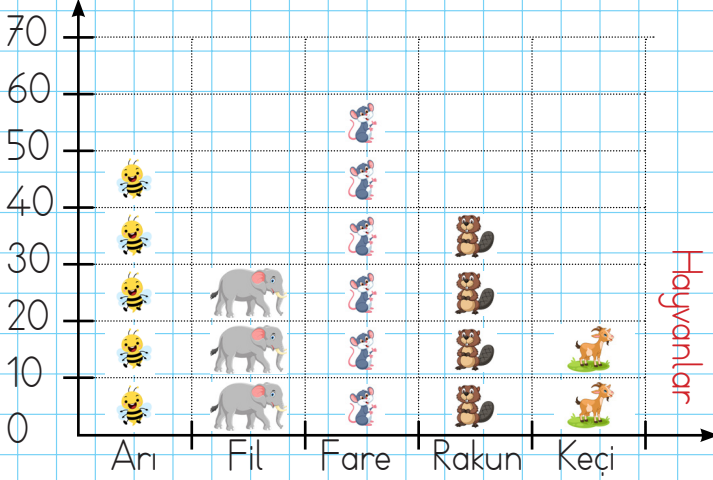

- Arı sayısı:
- Fare sayısı ile rakun sayısının farkı:
- Keçi sayısı ile fil sayısının toplamı:
- Fare sayısı:
- Sayısı en fazla olan hayvan:

Satılan araba sayısı

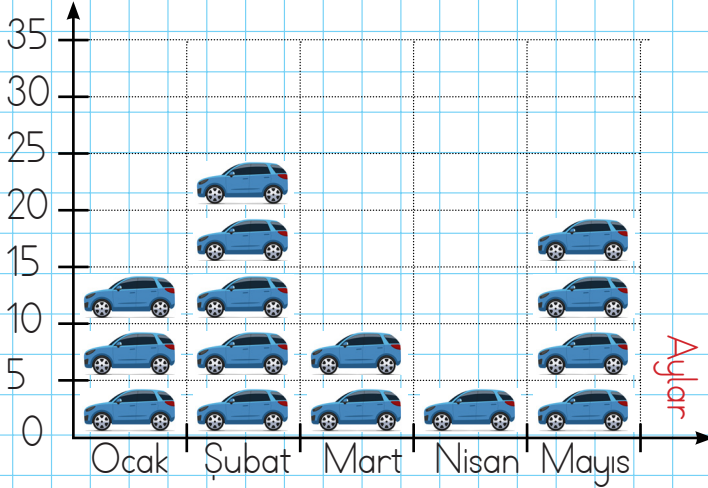

- En fazla araba satılan ayın adı:
- En az araba satılan ayın adı:
- Mayıs ayında satılan araba sayısı:
- Mart ayında satılan araba sayısı:
- Ocak ayında satılan araba sayısı:

Restoranda servis edilen ürün sayısı

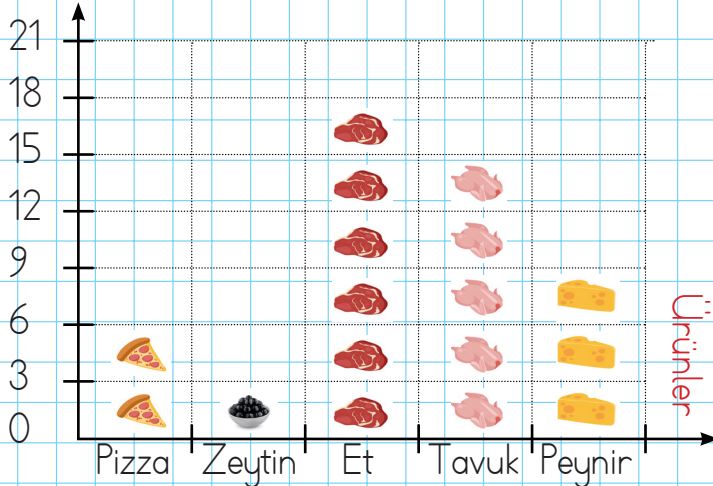

- Peynir sayısı:
- Pizza sayısı ile et sayısının farkı:
- Tavuk sayısı ile zeytin sayısının toplamı:
- Et sayısı:
- Sayısı en fazla olan ürünün adı:

1.

"6, 7, 2" rakamlarıyla oluşturulabilecek üç basamaklı en büyük sayının onlar basamağının basamak değeri kaçtır?



Çözüm:

2.

"148, 150, 123, 134" sayılarını büyükten küçüğe doğru sıraladığımızda birinci ve üçüncü sayının toplamı kaç olur?



Çözüm:

3.

Bir sitede 398 daire vardır. Bu dairelerin 123 tanesi yeşil, 116 tanesi mavi, geri kalanlar sarı renklidir. Sitede sarı renkli kaç daire vardır?



Çözüm:

4.

Onluğa yuvarlandığında 360 sayısını veren en büyük sayı ile yüzlüğe yuvarlandığında 400 sayısını veren en küçük sayının toplamı kaçtır?



Çözüm:

5.

1, 2, 3 rakamlarını birer kez kullanarak yazılacak 100'den büyük en küçük sayı ile 200'den küçük en büyük sayının farkı kaçtır?



Çözüm:

6.

Mesut cuma günü 138, cumartesi 127, pazar da kitaptaki kalan problemleri çözmüştür. Toplam 600 problem çözen Mesut hafta sonu kaç problem çözmüştür?



Çözüm:

1.

Bir manavda 200 kilogram elma vardır. Elmaların önce 19 kilogramı, daha sonra 38 kilogramı satılmıştır. Manavda kaç kilogram elma kalmıştır?



Çözüm:

2.

427 sayısının 112 eksiğinin 231 fazlası en yakın yüzlüğe yuvarlandığında sonuç kaç olur?



Çözüm:

3.

Evdeki tartı 23 kilogram fazla tartmaktadır. Annem, babam ve benim bozuk tartıdaki kilolarımız toplamı 310 olduğuna göre gerçek kilolarımızın toplamı kaçtır?



Çözüm:

4.

Yüzler basamağı "V", onlar basamağı "IV" olan üç basamaklı en büyük tek sayı ile onlar basamağı 5 olan üç basamaklı en küçük sayının farkı kaçtır?



Çözüm:

5.

Ben 16 yaşındayım. Annem benden 23 yaş büyüktür. Babam ise annemden 4 yaş büyüktür. Üçümüzün yaşları toplamı kaçtır?



Çözüm:

6.

Tahtaya 2 birlik, 3 yüzlükten oluşan sayıdan bir sonra gelen sayıyı yazdım. Bu sayının üç basamaklı en küçük tek sayı ile toplamı kaçtır?



Çözüm:

✏️ Aşağıda verilen maddelerin özelliklerini uygun boşluklara yazalım.

pürüzlü	sert	madde	esnek
yumuşak	yay	yastık	pürüzsüz

- ➡️ Boşlukta belli bir yer kaplayan varlıkların tümüne denir.
- ➡️ Kolayca şekil alabilen, bükülebilen, maddelere maddeler denir.
- ➡️ yumuşak maddelere örnektir.
- ➡️ Yüzeyi düzgün olmayan maddeler maddelerdir.
- ➡️ Şekil verilmesi ve çizilmesi zor olan maddeler maddelerdir.
- ➡️ Kuvetin etkisi kalktığında eski haline dönen maddeler maddelerdir.
- ➡️ Yüzeyi düzgün olan maddeler maddelerdir.
- ➡️ esnek maddelere örnektir.

✏️ Aşağıda verilen maddelerden esnek olanlara "E", kırılğan olanlara "K" yazalım.

<input type="checkbox"/> silgi	<input type="checkbox"/> cam
<input type="checkbox"/> tel	<input type="checkbox"/> balon
<input type="checkbox"/> ampül	<input type="checkbox"/> cımbız
<input type="checkbox"/> çorap	<input type="checkbox"/> sünger
<input type="checkbox"/> tahta	<input type="checkbox"/> sakız
<input type="checkbox"/> lastik	<input type="checkbox"/> naylon

✏️ Aşağıda verilen görsellerden prüz-
lü olanları maviye, olmayanları kırmızıya
boyayalım.

<input type="checkbox"/> cam	<input type="checkbox"/> balon
<input type="checkbox"/> çakıl	<input type="checkbox"/> sünger
<input type="checkbox"/> elmas	<input type="checkbox"/> kömür
<input type="checkbox"/> odun	<input type="checkbox"/> ayna
<input type="checkbox"/> kazak	<input type="checkbox"/> fayans
<input type="checkbox"/> kağıt	<input type="checkbox"/> halı



Aradığımız bir yerin nerede olduğunu bulmak için yönlerden yararlanırız. Mesela evimizin nerede olduğunu tarif etmek için yönleri ve evimizin çevresindeki market, kasap, manav, kırtasiye gibi yerleri de bilmemizde fayda var. Kroki, adres bulmayı kolaylaştıran basit bir çizimdir. Kroki çiziminde kare, üçgen, daire gibi geometrik şekiller kullanılabilir.

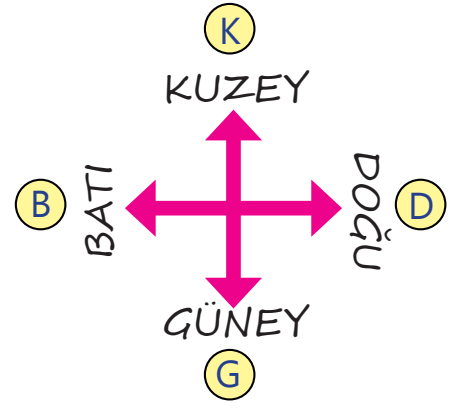

Aşağıdaki ifadeleri krokiye göre dolduralım.

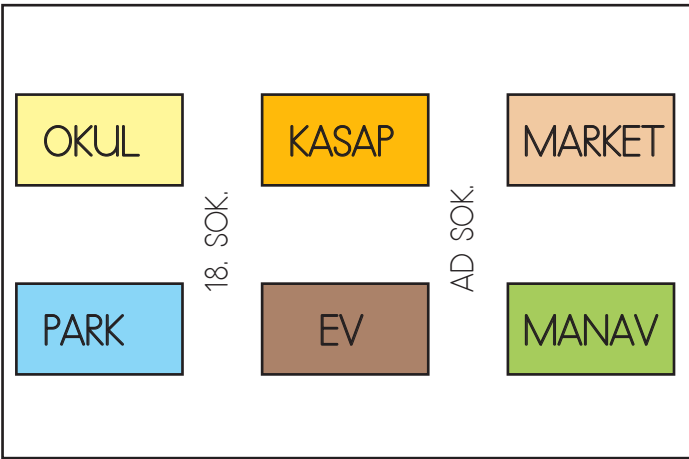

- ➔ Okulun doğusunda vardır.
- ➔ Evin batısında vardır.
- ➔ Manav, marketindedir.
- ➔ Kasabın güneyinde vardır.
- ➔ Ev, parkındadır.
- ➔ Park batısında yer alır.
- ➔ Kasap kuzeyindedir.

Aşağıdaki ifadelerden doğru olanın başına "D", yanlış olanların başına "Y" yazalım.

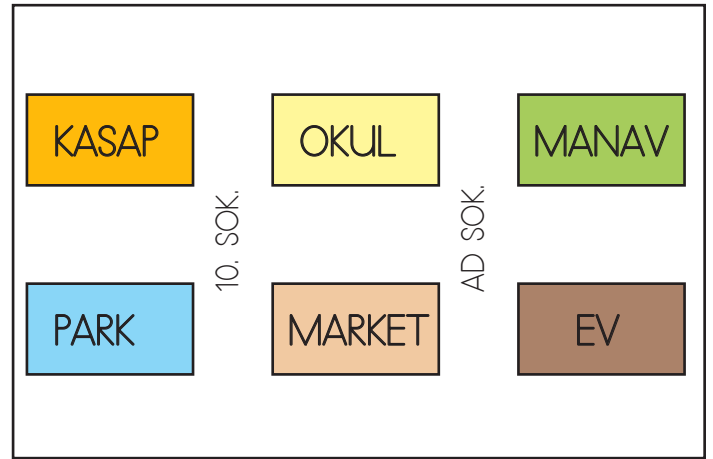

- Marketin doğusunda park bulunmaktadır.
- Manavın güneyinde ev bulunmaktadır.
- Park, kasabın güneyindedir.
- Okul, marketin kuzeyindedir.
- Ev, marketin doğusundadır.
- Kasap, okulun batısındadır.
- Park, marketin doğusundadır.

1. "Of() yine okula geç kaldım()" cümlesinde parantez içine sırasıyla hangi noktalama işaretleri konmalıdır?
- A. üç nokta - nokta
B. virgül - nokta
C. virgül - ünlem işareti

2. Aşağıdakilerden hangisi topluluk adı değildir?
- A. Sınıf
B. Masa
C. Takım



Yukarıdaki görseli çağrıştıran olumsuz cümle aşağıdakilerden hangisi olabilir?

- A. Terzi, masa örtüsü dikti.
B. Terzi sehpa örtüsü dikemedi.
C. Terzi turuncu elbiseyi onardı.

4. Aşağıdakilerden hangisi soru cümlesidir?
- A. Gözlerinde lens mi var
B. Neden gittiğini anlayamadım
C. Tenis oynamayı seviyorum

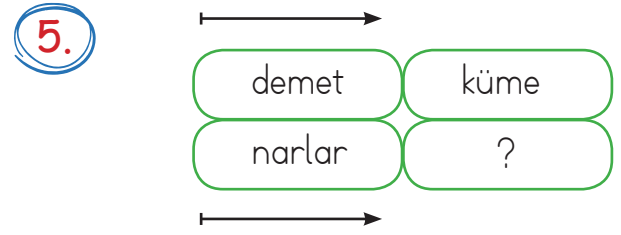

Soru işareti olan yere aşağıdakilerden hangisi gelebilir?

- A. armut
B. üzümler
C. düzine

6. Serhat ve Barış iyi arkadaş oldukları için pikniğe birlikte gittiler.

Aşağıdakilerden hangisi yukarıdaki cümle için söylenebilir?

- A. Olumlu ve devriktir.
B. Olumsuz ve devriktir.
C. Olumlu ve kurallıdır.

Piyanistin konserde kullandığı nota sayıları

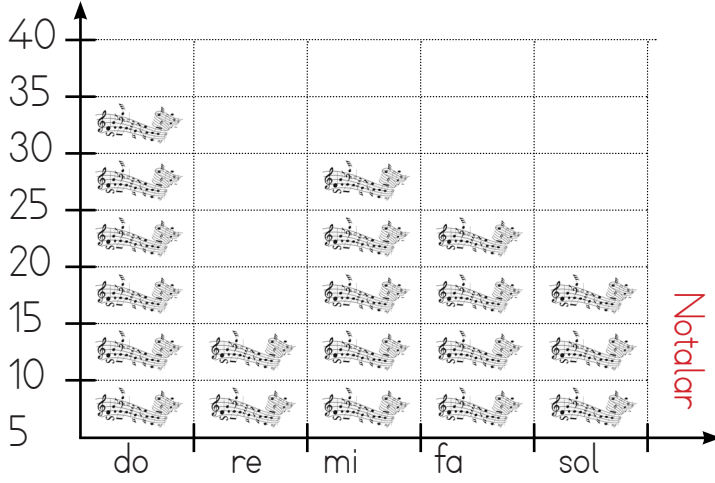

1. 2. ve 3. soruları grafiğe göre cevaplayalım.

1. Piyanistin en fazla kullandığı nota hangisidir?

- A. do B. re C. mi

2. Piyanistin en az kullandığı nota hangisidir?

- A. fa B. re C. sol

3. "mi" notasının sayısı ile "fa" notasının sayısının toplamı kaçtır?

- A. 45 B. 20 C. 9

Meyve	Bahçedeki Sayısı
Elma	
İncir	
Kiraz	
Erik	
Kivi	

Not: Her resim 5 kişiyi göstermektedir.

4. 5. ve 6. soruları grafiğe göre cevaplayalım.

4. Meyvelerden en fazla olanın sayısı kaçtır?

- A. 5 B. 25 C. 15

5. Bahçede toplam kaç meyve bulunmaktadır?

- A. 75 B. 45 C. 15

6. Bahçedeki meyvelerden en az olan ile en fazla olanın farkı kaçtır?

- A. 4 B. 10 C. 20

1. Boşlukta yer kaplayan belli bir şekli olan her şey'dir.
Yukarıdaki açıklamada boş bırakılan yere aşağıdakilerden hangisi gelmelidir?
- A. madde
B. kuvvet
C. hareket

2. Aşağıdaki maddelerden hangisi yumuşak maddeye örnektir?



3. Aşağıdaki maddelerden hangisi verilen özelliği taşımaz?

<u>Madde</u>	<u>Özellik</u>
A. Lastik	Esnek
B. Cam	Pürüzsüz
C. Kazak	Kırılğan

4. Yandaki maddenin özelliği aşağıdaki seçeneklerden hangisinde verilmiştir?



- A. Yumuşak
B. Kırılğan
C. Esnek

5. Ayna - Sünger - Masa

Yukarıdaki maddeleri niteleyen en belirgin özellikler sırasıyla hangi seçenekte doğru olarak verilmiştir?

- A. Yumuşak - Sert - Kırılğan
B. Pürüzsüz - Yumuşak - Sert
C. Esnek - Sert - Kırılğan

6. • Dayanıksızdır.
• Serttir.
• İnce olur.

Yukarıda verilenler, maddeyi niteleyen hangi özellikle alakalıdır?

- A. Kırılğanlık
B. Renklilik
C. Yumuşaklık

1. Dedesinin çocukluğunu araştıran Mete, aile büyükleri ile görüşme yaparken aşağıdaki sorulardan hangisini sorarsa aradığı cevaba ulaşamaz?

- A. Çocuklar hakkında ne düşünüyorsunuz?
- B. Çocukken hangi oyunları oynadınız?
- C. Çocukken nasıl kıyafetler giyinirdiniz?

2. »» Ev alma, komşu al.

»» Gülme komşuna gelir başına.

»» Komşunun tavuğu, komşuya kaz görünür.

Yukarıdaki ifadelerden kaç tanesi komşuluğun önemini anlatan atasözlerimizdendir?

- A. 2
- B. 1
- C. 3

3.



Verilen görselde komşulukla ilgili yapılan yanlış davranış aşağıdakilerden hangisidir?

- A. Yüksek sesle tartışılması.
- B. Sakin sakin konuşulması
- C. Rahatsızlık verilmeden sohbet edilmesi

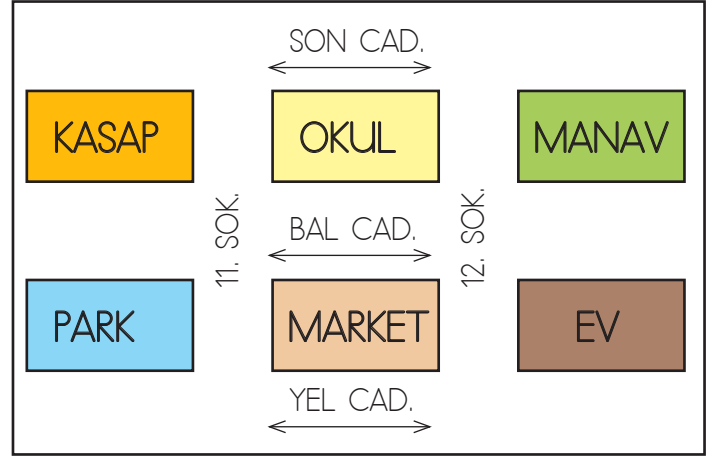

4, 5 ve 6. soruları yukarıdaki krokiye göre cevaplayalım.

4. Marketin doğusunda aşağıdakilerden hangisi bulunmaktadır?

- A. park
- B. ev
- C. okul

5. Okulun güneyinde aşağıdakilerden hangisi bulunmaktadır?

- A. kasap
- B. manav
- C. market

6. parkın kuzeyindedir.

Yukarıdaki cümlede boş bırakılan yere aşağıdakilerden hangisi gelmelidir?

- A. kasap
- B. okul
- C. market

TÜRKÇE

1- C

2- B

3- B

4- A

5- B

6- C

MATEMATİK

1- A

2- B

3- A

4- B

5- A

6- C

FEN BİLİMLERİ

1- A

2- A

3- C

4- B

5- B

6- A

HAYAT BİLGİSİ

1- A

2- B

3- A

4- B

5- C

6- A
