

SERENGETİ ULUSAL PARKI

Serengeti Ulusal Parkı, Afrika Kıtasının Tanzanya ülkesinde bulunan coğrafi bölgedir. Çok büyük bir alana sahiptir. Safari turlarıyla meşhur olan bu alan çok çeşitli hayvanların yaşam alanı olarak bilinmektedir. Ayrıca bu alan birçok kara hayvanının göç bölgesidir. Bu anlamda Afrika'nın 7 doğal harikası ve Dünya'nın 10 doğal harikasından biri olarak kabul edilmektedir. Burada Afrika'nın beş büyük hayvanları olarak bilinen aslan, fil, leopar, gergedan ve bufalonun hepsi görülür. Bölge çok geniş aslan popülasyonuna sahiptir. Bölgede 500'den fazla kuş türü yaşamaktadır.

Serengeti Ulusal Parkı'nda çok çeşitli alanlar bulunmaktadır. Bu alan; ormanlık alanlar, su havzaları ve çeşitli sazlıklar içermektedir. Serengeti kelimesi bulunduğu halkın dilinde "açsuz bucaksız ova" anlamına gelmektedir.

Serengeti Ulusal Parkı'nın bulunduğu bölgede 4 mevsimi görmek mümkündür. Buraya turistik amaçlı safari turuna gelenler tur boyunca bu güzellikleri görmektedir. Bu bölgede yaşayan halk genellikle hayvancılıkla geçinmektedir. Halk, besledikleri hayvanların güvenliğini sağlama konusunda çeşitli sorunlar yaşamaktadır. Çünkü yaşayan vahşi hayvanlar tehditler oluşturmaktadır. Gündüz otlatmaya çıkardıkları hayvanların gece güvenliğini sağlamak için etrafı çitli alanlar oluşturup bu alanlarda dönüşümlü olarak gece nöbeti tutmaktadırlar.



SORULAR

1. Serengeti Ulusal Parkı hangi kıtada bulunmaktadır?

2. Bu bölge nesiyle ünlüdür?

3. Afrika'nın 5 büyük hayvanı olarak bilinen varlıkları hangisidir?

4. Serengeti kelimesi bulunduğu halkın dilinde ne anlama gelmektedir?

- A. Bir çok canlı türünün yaşadığı yer
- B. Sularla kaplı alan
- C. Çöl bölgesi
- D. Uçsuz bucaksız ova

5. Halk gece hayvanlarını korumak için aşağıdakilerden hangisini yapmaktadır?

- A. Etrafı çitli alanlar oluşturup bu alanlarda dönüşümlü olarak gece nöbeti tutmaktadırlar.
- B. Vahşi hayvanları korkutarak uzaklaştırmaktadırlar.
- C. Evlerinin önüne kapan kurmaktadırlar.
- D. Hayvanların bulunduğu yerin yanına kuyu kazmaktadırlar.



GEZEĞEN

Gezegen; bir yıldızın etrafında dolanan gök cisimidir. Güneş Sistemi'nde, resmî olarak kabul edilen sekiz gezegenin var olduğu bilinmektedir. Bu gezegenler; Dünya, Satürn, Uranüs, Jüpiter, Merkür, Venüs, Mars ve Neptün'dür. Daha önce gezegen olarak kabul edilen Plüton artık bilim dünyasında cüce gezegen olarak anılmaktadır. Ayrıca bilim insanları tarafından belli zamanlarda başka gezegenlerde keşfedilebilmektedir. Keşfedilen gezegenler henüz kabul görmemiştir. Çünkü çok uzun bir araştırma sürecinden geçmesi gerekmektedir.

Güneş'e en yakın gezegen Merkür, en uzak gezegen Neptün'dür. Dünya'mız, Güneş'e en yakın 3. gezegendir. Bilim dünyası tarafından kabul gören sekiz gezegen içinde en küçüğü Merkür'dür. Ayrıca Merkür, Güneş'in etrafında dönüşünü en hızlı tamamlayan gezegendir. Merkür için bu süre 88 gündür. Dünya, Güneş etrafındaki bir dönüşünü 365 günde tamamlar.

Dünya'nın ikizi olarak bilinen gezegen Venüs'tür. Bunun nedeni Dünya ile aralarındaki benzerliklerdir. Venüs gezegeninin boyutları neredeyse Dünya ile eşdeğerdir. Güneş'ten gelen sıcaklığı tutma olayından dolayı en sıcak gezegen olarak bilimektedir. Mars gezegeni yaşam ortamı bulunabileceği düşünülerek çok sayıda uzay aracı tarafından ziyaret edilmektedir. Güneş sisteminin en büyük gezegeni Jüpiter'dir.

SORULAR

1. Gezegen nedir?

2. Güneş sisteminde resmi olarak kabul gören kaç gezegen bulunmaktadır?

3. Cüce gezegen olarak bilinen gezegen hangisidir?

4. Güneş'e en yakın gezegen aşağıdakilerden hangisidir?

- A. Merkür
- B. Dünya
- C. Neptün
- D. Satürn

5. Dünya'nın ikizi olarak bilinen gezegen aşağıdakilerden hangisidir?

- A. Satürn
- B. Merkür
- C. Venüs
- D. Jüpiter

 Cümlelerdeki boşlukları verilen kelimelerden uygun olanları ile dolduralım.



- İnsanlar arasında anlaşma sağlayan sesleri yazıda göstermek için kullandığımız işaretlere denir.
- Alfabemizde harf vardır.
- Alfabemizde ünlü harf vardır.
- Dilin en küçük yapı parçasına denir.
- Harflerin belli bir sıra gözetilerek dizilmiş şekline denir.
- İnsanların duygularını, düşüncelerini bildirmek için sözcükler ya da işaretler aracına denir.
- Alfabemiz 4 kalın , 4 harf bulunmaktadır.

 Aşağıdaki verilen tanımlardan yola çıkarak kutularda eksik harfleri bulunan kelimeleri bulalım. Eksik harfleri tamamlayalım.

Lisan kelimesinin eş anlamlısı

D

Dilin harflerle kağıt üzerinde ifade edilen biçimi

Y

Z

Düşünce, istek ve duyguların sözlü anlatılma biçimi

O

U

M

Bir dilin sestem sonraki en küçük yapı birimi.

H

E

Harflerin belli bir sıra gözetilerek dizilmiş şekli

L

A

B

Bir ulusu oluşturan halkın ortak kullandıkları dildir.

A

D

İ

 Aşağıdaki tablolarda verilen sözcükleri örnekteki gibi hecelerine ayıralım.

Sözcükler	Hecelenişi
pasta	pas - ta
yargıç	-----
toplum	-----
yardım	-----
sağlık	-----

Sözcükler	Hecelenişi
yumruk	-----
koltuk	-----
yastık	-----
keten	-----
gömlek	-----

Sözcükler	Hecelenişi
kapı	-----
alın	-----
salıncak	-----
radyo	-----
duvar	-----

Sözcükler	Hecelenişi
kelime	-----
köpek	-----
deniz	-----
başak	-----
yakıt	-----

Sözcükler	Hecelenişi
yukarı	-----
kedi	-----
yarasa	-----
çiçek	-----
coşku	-----

Sözcükler	Hecelenişi
yasak	-----
üzgün	-----
suluk	-----
peynir	-----
kaşık	-----

 Aşağıdaki tablolarda verilen sözcükleri örnekteki gibi hecelerine ayıralım. Hece ve harf sayısını yazalım.

Sözcük	Hecelerine Ayırma	Hece Sayısı	Harf Sayısı
bilgisayar	bil - gi - sa - yar	4	10
arkadaş			
ilkbahar			
dört			
saatçi			
kumanda			
samanyolu			
spor			
derslik			

 Alfabemize göre aşağıda verilmeyen harfleri bulalım.

A	----	----	----	D	----	----	G	----	----	----	----	J	----	----
1	2	3	4	5	6	7	8	9	10	11	12	13	14	15

----	----	O	----	----	R	----	----	----	----	Ü	----	----	Z
16	17	18	19	20	21	22	23	24	25	26	27	28	29

 Aşağıdaki sözcüklerden sözlükte daha önce gelenlerin altındaki kutucuğu boyayalım.

gazete	galos
<input type="radio"/>	<input type="radio"/>

irade	imza
<input type="radio"/>	<input type="radio"/>

tablet	tabak
<input type="radio"/>	<input type="radio"/>

lisan	lise
<input type="radio"/>	<input type="radio"/>

terlik	testere
<input type="radio"/>	<input type="radio"/>

alet	ayak
<input type="radio"/>	<input type="radio"/>

meyve	mesken
<input type="radio"/>	<input type="radio"/>

zafer	zahmet
<input type="radio"/>	<input type="radio"/>

yargı	yaş
<input type="radio"/>	<input type="radio"/>

otobüs	otomobil
<input type="radio"/>	<input type="radio"/>

yeşil	yaş
<input type="radio"/>	<input type="radio"/>

sandık	sandal
<input type="radio"/>	<input type="radio"/>

 Aşağıdaki sözcükleri sözlük sıralarına göre numaralandıralım.

Kelime	Sıra
makas	-----
meyve	-----
araba	1
ziyafet	-----
zarf	-----

Kelime	Sıra
kalem	-----
kart	-----
kağıt	-----
kamyon	-----
kasa	-----

Kelime	Sıra
asansör	-----
badem	-----
bidon	-----
akü	-----
ayva	-----

Kelime	Sıra
maske	-----
mama	-----
raket	-----
ray	-----
nane	-----

Kelime	Sıra
rüzgar	-----
limon	-----
kapı	-----
kap	-----
kapak	-----

Kelime	Sıra
kask	-----
kase	-----
kamyon	-----
maç	-----
ilaç	-----

 Bařtaki kutularda verilen kelimelerin eş anlamlılarını bularak örnekteki gibi boyayalım.

yurt	→	bayrak	ulus	yıldız	vatan
ozan	→	yazar	mısra	şair	kıta
öğrenci	→	talebe	mektep	muallim	okul
misafir	→	akraba	aile	konuk	toplum
hasret	→	üzüntü	sevinç	özlem	acı

 Ařađıda verilen kelimelerin eş anlamlılarını bulup örnekteki gibi cümle içinde kullanalım.

Kelime	Eş Anımlısı	Cümle
muallim	öğretmen	Öğretmenimi çok seviyorum
beyaz
dilek
doktor
çare

 Ařađıdaki kelimelerin eş anlamlılarını bulutlardan bulalım, yanlarına yazalım.

cümle	armağan	yaşlı	ikaz	detay	yel
yabancı	ahbab	düş	davet	esir	gayret

- | | | | | | |
|----------|-------|-----------|-------|------------|-------|
| 1 rüya | | 5 el | | 9 dost | |
| 2 rüzgar | | 6 tutsak | | 10 tümce | |
| 3 çaba | | 7 hediye | | 11 ayrıntı | |
| 4 uyarı | | 8 ihtiyar | | 12 çağrı | |

➔ Aşağıda alfabemizdeki sıra numarası verilen harfleri yazıp kelimeyi bulalım.

1 2 1 14 26 22

5 6 14 18 17 24

28 1 22 24 11 14

22 19 29 3 26 24

16 1 24 12 17 6

➔ Aşağıda verilen sözcüklerin kaç harften oluştuğunu bulalım, harflerin alfabetik sırasını örnekteki gibi yazalım.

Sözcükler	Harf Sayısı	Alfabetik Sıra
ketçap	6	a-ç-e-k-p-t
düzen		
çeviri		
kitap		
domates		
yangın		
kuş		
lastik		
kurt		

➔ Aşağıda verilen kelimelerin kalın ünlü harf sayısını altındaki daireye yazalım.

maymun

kabuk

televizyon

rakım

asliye

karete

sinema

kitaplık

kalemlik

çalışırken

➔ Aşağıda verilen kelimelerin ince ünlü harf sayısını altındaki daireye yazalım.

torpil

becerikli

zincir

abaküs

avize

bilgisayar

saatçi

kitap

defter

sandalye

➔ Aşağıdaki kelimelerin zıt anlamlılarını yazalım.



➔ Aşağıdaki kelimelerin zıt anlamlılarını yazalım. Daha sonra yazdığımız kelimeleri cümle içinde kullanalım.

şiřman

üzüntü









































alacak

cevap

kolay

zarar

➔ Aşağıda verilen kelimelerden eş seslisi bulunanların altındaki daireyi maviye, eş seslisi olmayanların altındaki daireyi kırmızıya boyayalım.

 kavanoz 	 yastık 	 yüz 	 adam 
 ekmek 	 dolu 	 yazık 	 kar 
 aç 	 dolu 	 yak 	 keçe 
 asma 	 yat 	 kış 	 kavanoz 
 çay 	 kay 	 kaz 	 kal 

➔ Aşağıda verilen cümlelerde kullanılan eş sesli kelimeleri bulalım. Diğer anlamıyla cümle içinde kullanalım.

 Gemi sabah saatlerinde karaya varmış.	➔  _____
 Annem sabah saçlarımı taradı.	➔  _____
 Abim düşünce kitapları yere saçıldı.	➔  _____
 Bugün gittiğimiz tiyatrodaki çok güldük.	➔  _____
 Düğünümüze bin kişi geldi.	➔  _____

→ Aşağıda bölükleri verilmiş olan sayıları yazalım

Binler Bölüğü	Birler Bölüğü	Sayı
338	123	
223	306	
1	277	
85	985	
79	111	
223	469	
147	582	

→ Aşağıdaki tabloda verilen sayıların bölüklerini yazalım.

Sayı	Binler Bölüğü	Birler Bölüğü
338 201		
223 123		
1 368		
85 241		
79 155		
223 320		
147 987		

→ Aşağıdaki boşlukları uygun şekilde dolduralım.

Sayı	Binler Bölüğü	Birler Bölüğü
256 297		
	3	521
35 002		
	80	635
652 012		
	300	300
	12	123

→ Aşağıdaki sayıların okunuşlarını yazalım.

2002 =

6803 =

1406 =

13 402 =

1285 =

34 500 =

3106 =

25 071 =

5200 =

159 004 =

→ Aşağıda okunuşları verilen sayıları yazalım.

Yedi bin beş =

Sekiz bin otuz iki =

Dört bin üç =

İki bin beş yüz on =

Bin yirmi bir =

On bin dokuz yüz =

Sekiz bin iki =

Elli dört bin iki yüz iki =

Üç bin yüz =

Altmış bin sekiz yüz =

Bin kırk =

Doksan dokuz bin üç yüz üç =

Altı bin üç =

Yüz iki bin dört yüz bir =

→ Abaküste gösterilen sayıları ve okunuşlarını yazalım.

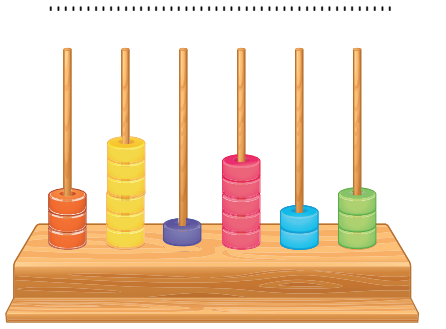
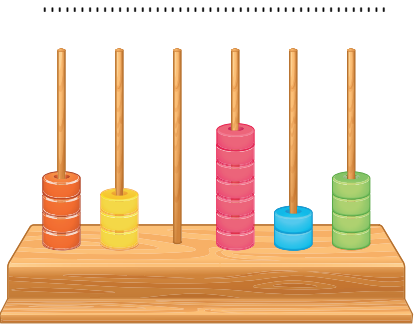
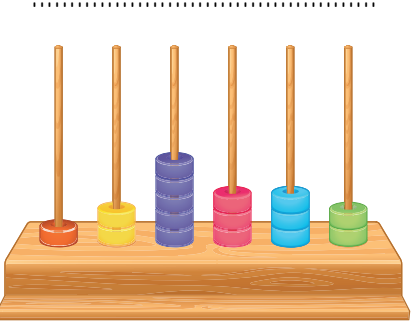
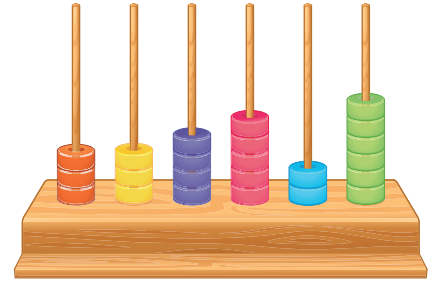
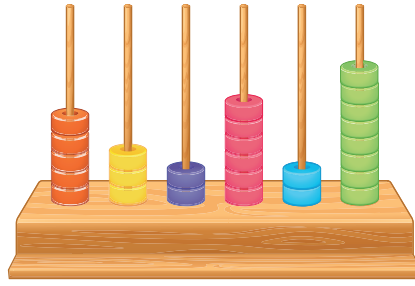
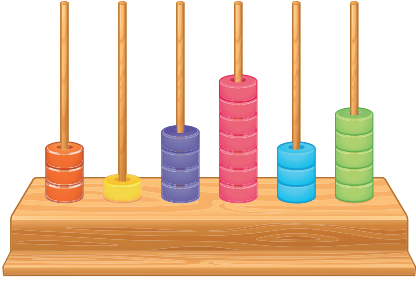

→ Aşağıda gösterilen sayıları abaküste gösterelim.

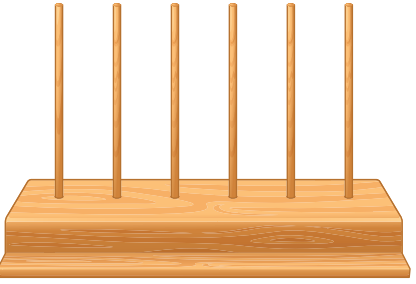

3 2 6 5 3 1

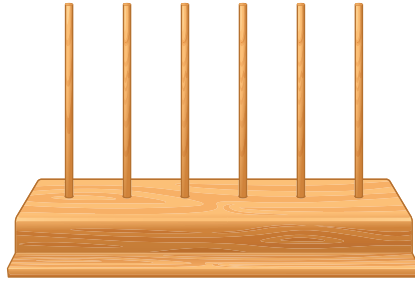

8 1 0 5 0 7



6 1 5 5 9 2

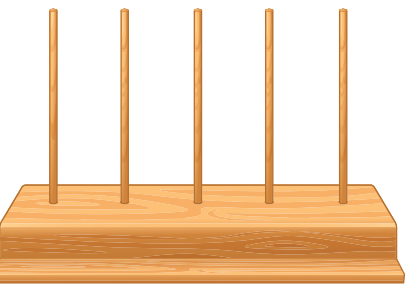

2 0 8 6 4

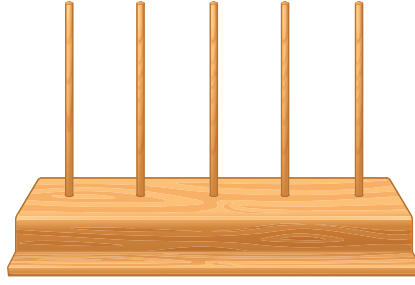

5 4 7 5 8

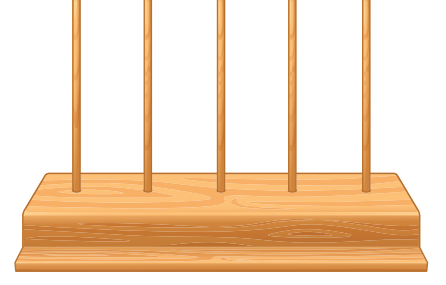

1 3 7 0 4

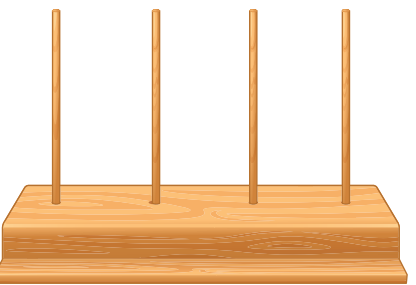

8 6 5 3

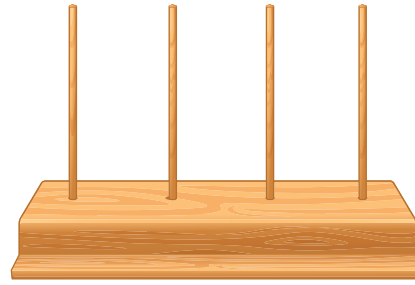

6 2 0 5

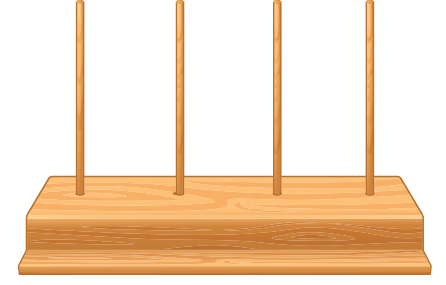

2 9 8 1

→ Aşağıdaki basamakları verilmiş sayıları kutulara yazalım.

Yüzler basamağı = 2
 Onlar basamağı = 4
 Birler basamağı = 8
 Binler basamağı = 7
 On binler basamağı = 5

On binler basamağı = 5
 Birler basamağı = 3
 Yüzler basamağı = 0
 Binler basamağı = 7
 Yüz binler basamağı = 1

Onlar basamağı = 4
 Yüzler basamağı = 7
 Birler basamağı = 8
 Binler basamağı = 8
 Yüz binler basamağı = 9

Birler basamağı = 5
 On binler basamağı = 6
 Yüz binler basamağı = 9
 Binler basamağı = 3
 Yüzler basamağı = 2

→ Aşağıda basamak değerleri verilmiş sayıları kutulara yazalım.



→ 4
 → 50
 → 800
 → 3000
 → 20 000

→ 5
 → 0
 → 100
 → 3000
 → 70 000



→ 6
 → 60
 → 400
 → 0
 → 10000
 → 200 000

→ 9
 → 20
 → 600
 → 1000
 → 50 000
 → 300 000

→ Aşağıdaki basamak değeri verilen sayıları yazalım.

	Basamak değeri		Basamak değeri		Basamak değeri
	5		8		6
	30		40		90
	700		0		600
	1000		3000		4000
			20000		

→ Aşağıda boş bırakılan yerleri doldurunuz.

	Basamak değeri		Basamak değeri
	20		10
	600		
	80000		90000

→ Aşağıda verilen doğal sayılardaki rakamların basamak değerlerini örnekteki yazalım.

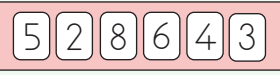
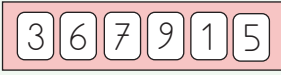
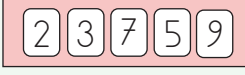
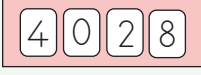
	Basamak değeri		Basamak değeri
	$3 \times 1 = 3$		$5 \times 1 = 5$
	$4 \times 10 = 40$		$1 \times 10 = 10$
	$6 \times 100 = 600$		$9 \times 100 = 900$
	$8 \times 1000 = 8000$		$7 \times 1000 = 7000$
	$2 \times 10000 = 20000$		$6 \times 10000 = 60000$
	$5 \times 100000 = 500000$		$3 \times 100000 = 300000$
	Basamak değeri		Basamak değeri

➔ Aşağıda verilen dünya modelinde sayılarla gösterilen yerleri kara katmanı, su katmanı, hava katmanı olarak belirtelim. Daha sonra alttaki boşlukları dolduralım.

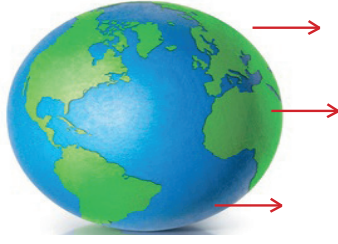

1. katmanı

2. katmanı

3. katmanı

- ➔ katmanı dağlar, kayalar, taşlar ve topraklardan oluşan canlıların üzerinde bulunduğu yaşam fonksiyonlarını gerçekleştirdiği katmandır.
- ➔ katmanı denizler, okyanuslar, nehirler, göllerden oluşan bazı bitki ve hayvan türlerinin yaşadığı katmandır.
- ➔ katmanı bulunduğumuz her yerde varlığını hissettiğimiz fakat gözle görüp elle tutamadığımız katmandır.

➔ Verilen kelimeleri kullanarak aşağıdaki boşlukları dolduralım.

fosiller

kara tabakası

hava katmanı

atmosfer

su katmanı

yer kabuğu

yeşil

hava katmanı

- çözülerek petrol, kömür gibi fosil yakıtları oluştururlar.
- Yer kabuğunun en üst katmanını oluşturan taş parçalarına denir.
- Dünya'nın karalar ve sularla kaplı katmanına denir
- Dünya modelinde karalar, sular mavi renkle gösterilmektedir.
- Okyanusların, denizlerin, akarsuların oluşturduğu katmandır.
- katmanını elimizle tutamayız ve gözümüzle göremeyiz.
- Yağmur, kar ve dolu gibi doğa olaylarıde gerçekleşir.
- Atmosferin bir diğer adıdır.

➔ Aşağıdaki bilgilerden nüfus cüzdanımızda bulunanların dairelerini kırmızıya, bulunmayanların dairelerini yeşile boyayalım.

Adımız

Boyumuz

Kimlik Numaramız

Kişinin Cinsiyeti

Kilomuz

Dayımızın Adı

Saç Rengimiz

Uyruğumuz

Arkadaşımızın Adı

Doğum Yılımız

Kan Grubumuz

Baba Adımız

Kan Grubumuz

Anne Adımız

Kimlik Numaramız

Dede Adımız

Doğum Yerimiz

Boyumuz

Doğduğumuz Ay

Fotoğrafımız

➔ Aşağıdaki ifadelerden doğru olanlara "D", yanlış olanlara "Y" yazalım.

- Kan grubumuz kimlik numaramızda yer alan bilgilerdendir.
- Resmi kimlik belgemiz hangi ülke vatandaşı olduğumuzun göstergesidir.
- T.C. Kimlik kartında bilgileri depolayan bir çip bulunmaktadır.
- T.C kimlik kartında kişinin doğum yeri ve doğum tarihi bilgileri bulunur.
- Yeni doğan ikiz kardeşin kimlik bilgilerinde bulunan tüm bilgiler aynıdır.
- T.C. Kimlik numaramız 11 haneli bir sayıdan oluşmaktadır.
- Ailemizde bulunan tüm fertlerin T.C. Kimlik numarası aynıdır.
- Her vatandaşın bir resmi kimlik belgesi bulunur.
- Resmi kimlik belgesi kişiye özeldir.

1. Aşağıdaki kelimelerden hangisinin ünlü harf sayısı diğerlerinden fazladır?
- A. Bilgisayar
B. Kılavuz
C. Yetişkin
D. Kaygan



Yukarıdaki kelimelerin sözlük sıralaması aşağıdakilerden hangisidir?

- A. 2 - 1 - 3 - 4
B. 1 - 2 - 4 - 3
C. 1 - 4 - 2 - 3
D. 4 - 1 - 3 - 2

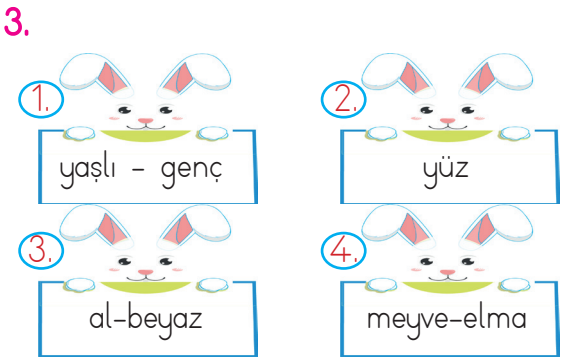

Yukarıda verilenlerle ilgili aşağıdaki ifadelerden hangisi yanlıştır?

- A. 1. kutuda verilen kelimeler zıt anlamlıdır.
B. 2. kutuda verilen kelimenin eş seslisi vardır.
C. 3. kutuda verilen kelimeler eş anlamlıdır.
D. 4. kutuda verilen kelimeler arasında anlam ilişkisi vardır.

4. Aşağıdaki kelimelerden hangisinin eş anlamlısı yoktur?
- A. Hediye
B. Karga
C. Özlem
D. Konuk

5. Geçen yaz tatilde dedemin çiftliği-
ne gitmişim. Dedemin çiftliğinde çok
sayıda kaz vardı. İlk defa bu hayvanı
görmüştüm. Saatlerce onları izliyor-
dum. İzlerken çok gülüyordum.

Yukarıdaki metinde kaç tane eş seslisi bu-
lunan kelime kullanılmıştır?

- A. 1 B. 2 C. 3 D. 4

6. Alfabemizle ilgili söylenen aşağıdaki bilgi-
lerden hangisi yanlıştır?
- A. 22 sessiz harf vardır.
B. 8 sesli harf vardır.
C. 4 ince ünlü harf vardır.
D. 4 kalın ünlü harf vardır.

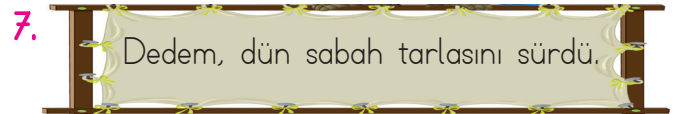

Yukarıda verilen cümlede kaç farklı ince
ünlü harf kullanılmıştır?

- A. 2 B. 3 C. 4 D. 5

8. 3 basamaklı en küçük sayı ile 5 basamaklı en büyük sayının toplamı kaçtır?
- A. 10999
B. 19999
C. 100099
D. 100100

9. 6 on binlik + 4 binlik + 3 yüzlük + 2 onluk + 8 birlik

Yukarıda çözümlenmiş şekli verilen sayı aşağıdakilerden hangisidir?

- A. 64382
B. 64328
C. 82346
D. 46328

10.



Yukarıda verilen sayı ile ilgili aşağıda söylenenlerden hangisi yanlıştır?

- A. On binler basamağı ile yüz binler basamağı yer değiştirirse sayı 568765 olur.
B. Binler basamağındaki sayının basamak değeri 8000'dir.
C. On binler basamağı ile birler basamağındaki rakamların sayı değeri eşittir.
D. Yüz binler basamağındaki sayının basamak değeri 500000'dir.

11. Birler bölümü 485, binler bölümü 283 olan sayı kaçtır?
- A. 283485
B. 584382
C. 485283
D. 382485

12.

220002

Yukarıdaki sayının okunuşu aşağıdakilerden hangisidir?

- A. İki yüz yirmi bin yirmi
B. İki yüz bin iki yüz yirmi
C. İki yüz yirmi bin iki
D. Yirmi bin iki

13. Aşağıdaki ifadelerden hangisi yanlıştır?

- A. 685200 sayısının onlar basamağındaki rakamın basamak değeri sıfırdır.
B. En küçük 5 basamaklı sayı 100001'dir.
C. 75866 sayısının onlar ve birler basamağındaki rakamların basamak değeri aynı değildir.
D. 6 basamaklı en büyük sayı 999999'dur.

14. Resmi kimlik belgemizde aşağıdaki bilgilerden hangisi bulunmaz?
- A. Doğum yerimiz
 - B. Doğum tarihimiz
 - C. Babamızın adı
 - D. Dedemizin adı

15. İkiz kardeşlerin kimliklerinde aşağıdakilerden hangisi farklıdır?
- A. T.C. Kimlik numaraları
 - B. Doğum tarihleri
 - C. Doğum Yerleri
 - D. Soyadları

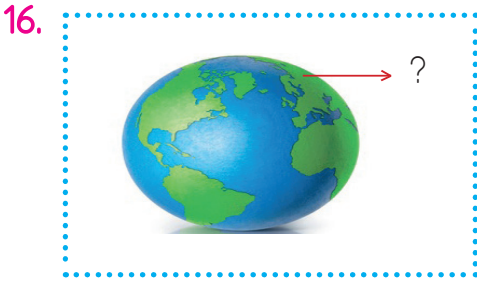

Yukarıda dünya modelinde gösterilen katman hangisidir?

- A. Hava katmanı
 - B. Kara katmanı
 - C. Atmosfer
 - D. Su katmanı
17. Dünya'mızda kaç katman bulunmaktadır?
- A. 2
 - B. 3
 - C. 4
 - D. 5

18. Kayaçlar aşağıdakilerden hangisinin birikmesi sonucu meydana gelir?
- A. Toprak
 - B. Taşlar
 - C. Mineraller
 - D. Kum

19. Aşağıdaki ifadelerden hangisi yanlıştır?
- A. Fosiller çözülerek petrol, kömür gibi fosil yakıtları oluşturur.
 - B. Dünya'nın kara tabakası kayaçlardan meydana gelir.
 - C. Kayaçlar bir araya gelerek mineralleri oluşturur.
 - D. Ülkemizde birçok kayaç türü bulunmaktadır.

20. Oksijensiz ortamda sıkışarak uzun yıllar bozulmadan kalan ölmüş canlı kalıntısına verilen isim aşağıdakilerden hangisidir?
- A. Maden
 - B. Fosil
 - C. Kayaç
 - D. Mineral

21. Aşağıdakilerden hangisi fosil kalıntısına örnektir?
- A. Altın
 - B. Gümüş
 - C. Krom
 - D. Petrol

➔ Örnekteki gibi tablonun üstündeki sayılar kadar sütun, solundaki sayılar kadar satır boyyalım.

	2	1	4	4
3				
2				
3				
3				

	2	1	2	3
3				
2				
3				
0				

	1	3	4	2
2				
2				
3				
3				

	0	3	2	4
2				
2				
2				
3				

	1	2	3	4
2				
3				
4				
1				

	2	1	2	1
1				
1				
1				
3				

→ Aşağıdaki her satır ve sütunda 1,2,3,4,5 sayılarını birer kez kullanarak boş kutucukları dolduralım.

2		4	1	
3	4		5	2
	1	5		3
1		2	3	
5	2			1

1		2	5	
4	2	5		1
		3	1	4
5	3			2
	1	4	2	

1	4	3		2
			4	3
4		5		
	1			
	5	2		

	1	5		4
	5	3		2
5		4		1
3	4			
4			5	3

				5
2	5			1
	1			
	3	4		2
1	2		3	

2		1		5
	1		5	
1				4
3	5	2	4	
	2	4	1	3